

令和時代における

# 意匠権の利活用術

～メタバースからグローバル展開まで～

2023年9月15日

弁理士 羽鳥 慎也

## 自己紹介

# 羽鳥 慎也 (HATORI SHINYA)

1990年2月14日生

羽鳥国際特許商標事務所 副所長 弁理士

### ■略歴

- 2016 弁理士登録
- 2017-2019 日本弁理士会を通じて、JETROニューデリー（インド）に出向
- 2019-2023.5 弁理士法人三枝国際特許事務所 商標意匠部 勤務
- 2023.6～ 羽鳥国際特許商標事務所 副所長

### ■専門分野

国内外意匠、商標、その他特定不正競争行為・著作権等を含む知的財産権法務

### ■所属

- 日本弁理士会意匠委員会 副委員長(2022年-)
- 日本弁理士会群馬委員会 副委員長(2023年-)
- 日本弁理士会国際活動センター 委員 (2019年-)



# HATORI SHINYA

はじめに

# 日本の意匠出願件数を 爆上げしたい

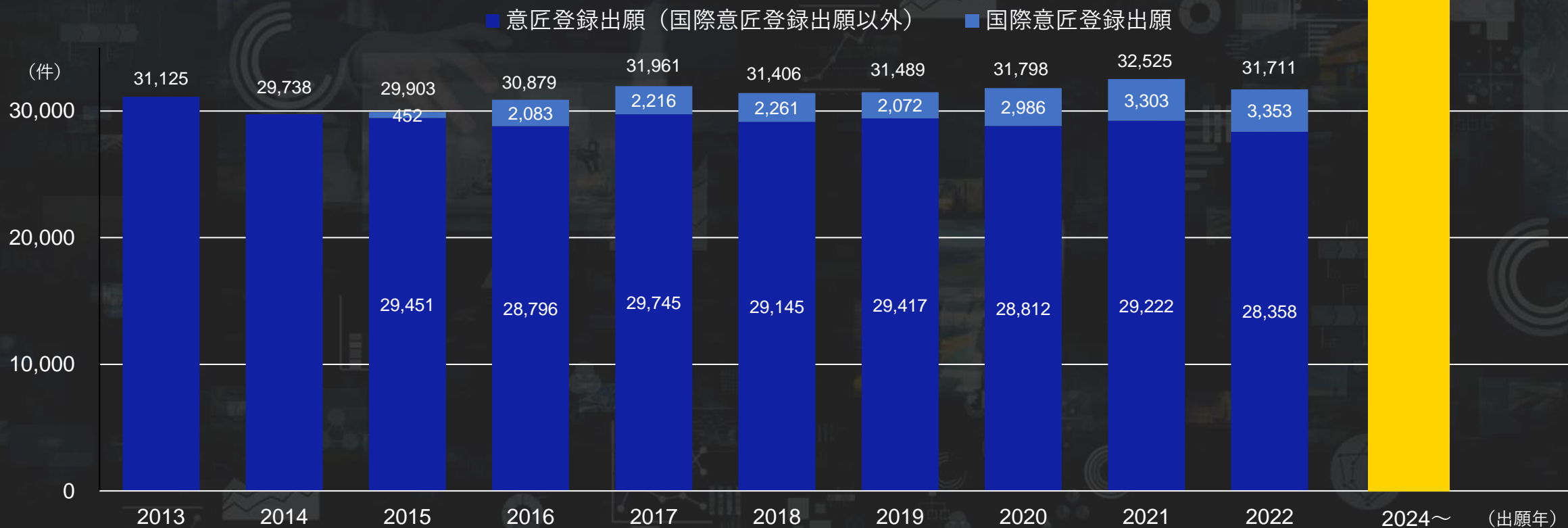



# 意匠で 保護可能なもの

[出典：特許庁資料]

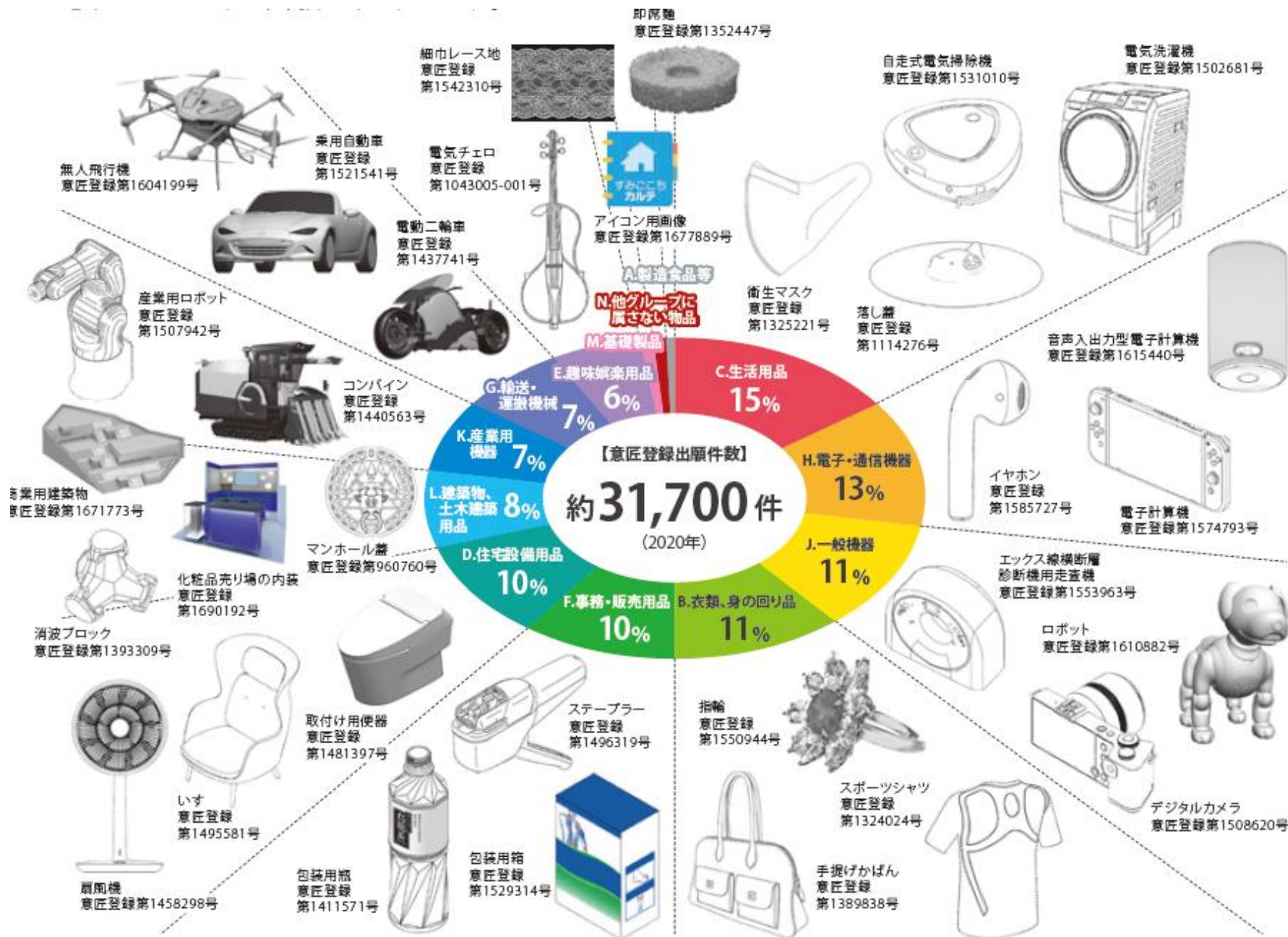

# AGENDA

01

令和時代における  
意匠権の利活用術

02

メタバーズ(仮想空間)に  
おける意匠権の  
取得可能性

03

グローバル展開を  
視野に入れた  
意匠権





# 01.

## 令和時代における 意匠権の利活用術

Techniques for Utilizing Design Rights in the Reiwa Era



## 意匠権は権利の名脇役

名脇役

映画やドラマ、舞台などで、**主役を引き立てながらも、主役以上の存在感さえ感じさせる脇役。**  
また、**比喩的に、指導者ではないが、組織の円滑な運営になくてはならない人。**

出典：デジタル大辞泉（小学館）



意匠権はその周辺法に密接にかかわりあう。

## 意匠権と他法域との違い

	保護の対象	権利期間	権利の発生
意匠権	物品・建築物・内装・画像 (量産可能なもの)	出願日から25年	登録が必要
著作権	小説・音楽・美術・イラスト・映画・ コンピュータプログラム等	著作者の死後70年まで	登録せずとも発生
商標権	商品名・ロゴマーク・音源・ キャラクター等	更新することで 永久に保護可能	登録が必要
不正競争 防止法	商品等表示	最初の販売開始から3年 (3号)	周知性の獲得 (1号,2号)
特許権	発明	出願日から20年	登録が必要



# ユーザーニーズを把握し、意匠権の活用法を紐解く

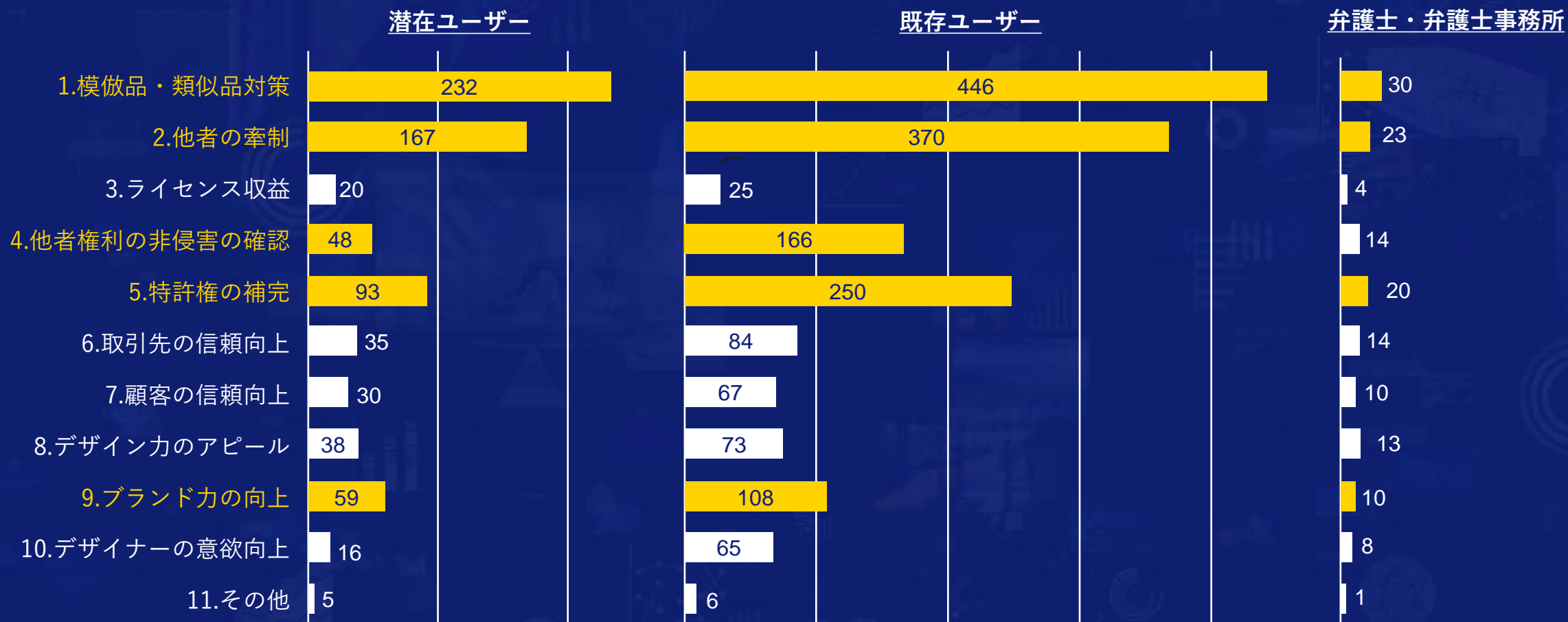

## ① 競合他社に対するけん制・模倣品に対する対応

POINT1 出願した意匠が登録されると、権利内容が「意匠公報」に掲載され、公示

POINT2 意匠権を取得することで、他社による模倣品や類似品の市場投入を未然にけん制する

POINT3 意匠公報を最もよく見る人とは？



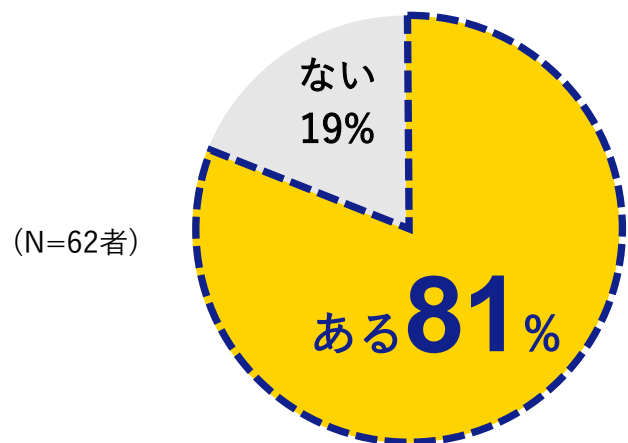

製品企画・開発上、調査時に発見した  
他者の意匠権への対策が必要となったことがあるか？

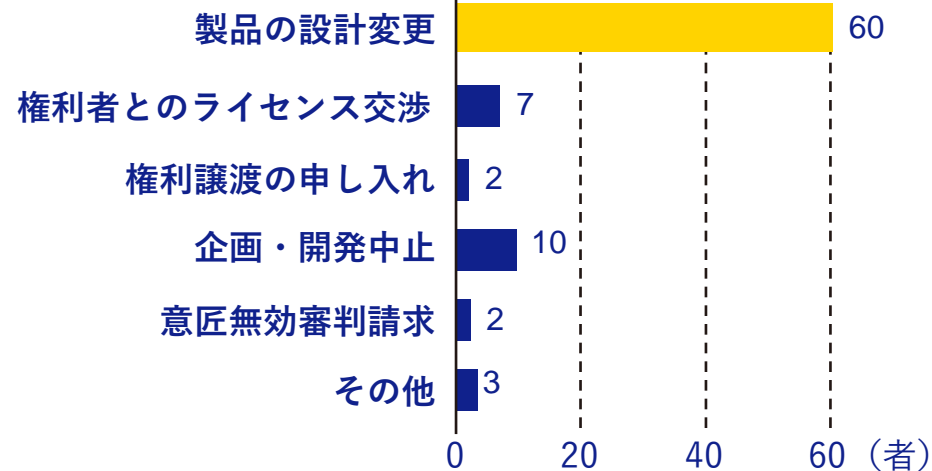

その対策内容は？



# 近年のインターネット上で販売される模倣品 デザインだけを真似するケースが多発…

商標	ノンブランド品として販売している模倣品が出現した場合	
特許	特許化された技術を用いずに 外観だけ真似た模倣品が出現した場合	
意匠	物品の形状等の権利のため、 外観のみを真似た粗悪な模倣品の排除が可能 	



① 競合他社に対するけん制・模倣品に対する対応 ～秘密意匠の活用～

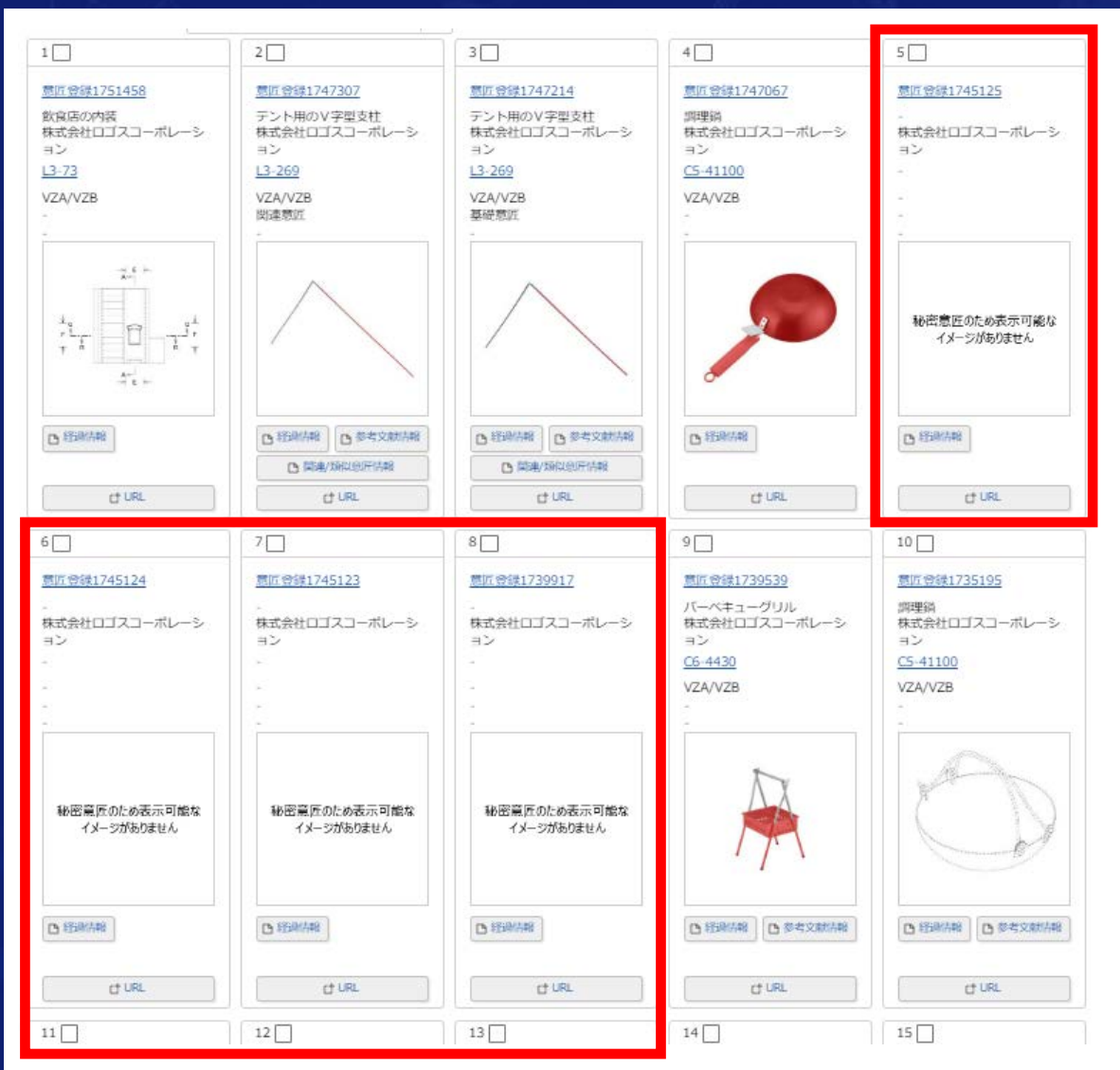

## 株式会社ロゴスコポーレーション J-PlatPatにおける意匠検索結果

秘密意匠を用いて、  
意匠公報の公開時期を意匠登録の日から

**最長3年間**遅らせることができる

 **未然に似たものを作る  
リスクを他者に感じさせる  
ことで市場参入を防ぐ**

② 機能保護観点から見る意匠権の活用

特許権を補完する注ぎ口や容器の形状について、部分意匠を活用



キッコーマン株式会社  
「いつでも新鮮®しぼりたて生しょうゆ」

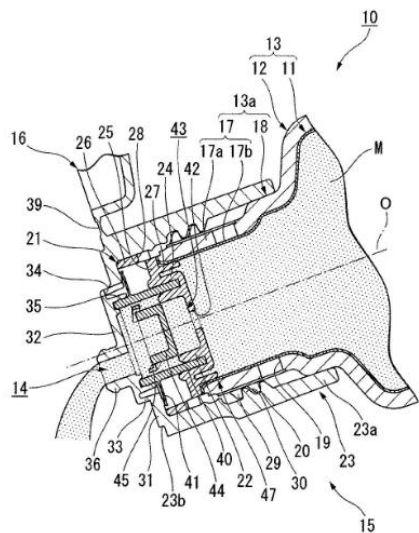

特許：吐出容器  
特許第5727888号

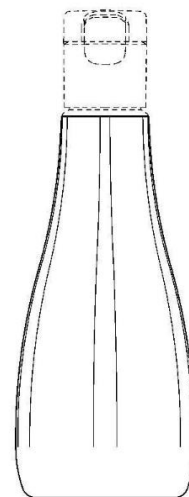
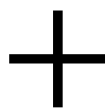

注出口付き包装用容器  
意匠登録第1443164号

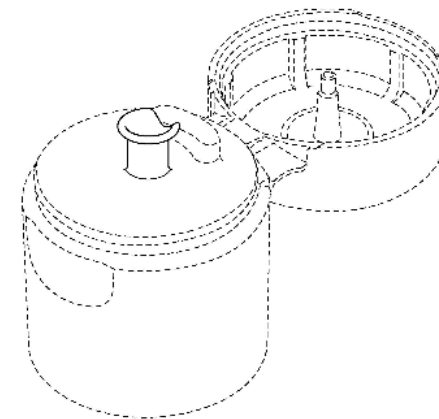

包装用容器の抽出口  
意匠登録第1459666号

② 機能保護観点から見る意匠権の活用 ～出願変更の活用～

意匠登録出願への変更も加味して特許図面を作成しておく

投影のみ



③ ブランド保護観点から見た意匠権の活用 ～立体商標による永続的な保護～

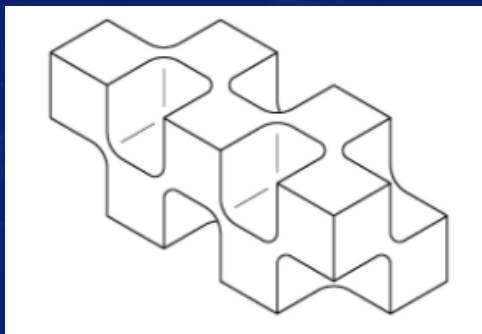

意匠登録第1191186号

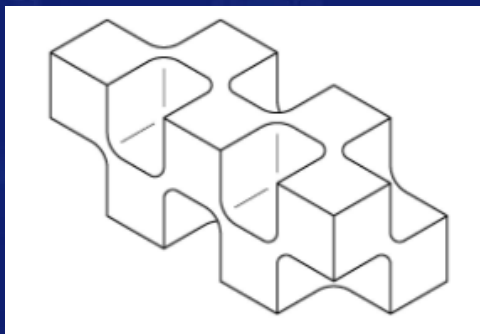

商標登録第5444010号

意匠登録

(2003年10月10日)

他者に類似する商品を排除  
コクヨ株式会社のみの形状で  
あることのブランドの蓄積

立体商標として登録

(2011年10月14日)

立体商標による  
永続的な保護

意匠登録抹消

(2018年存続期間満了日)

### ③ ブランド保護観点から見た意匠権の活用 ～関連意匠の活用～

#### ■ 令和元年の法改正による変化

	関連意匠の出願可能期間	関連意匠にのみ類似する意匠の登録の可否
改正前	本意匠の意匠公報発行前まで	不可
改正後	基礎意匠の出願から10年を経過する日前	可

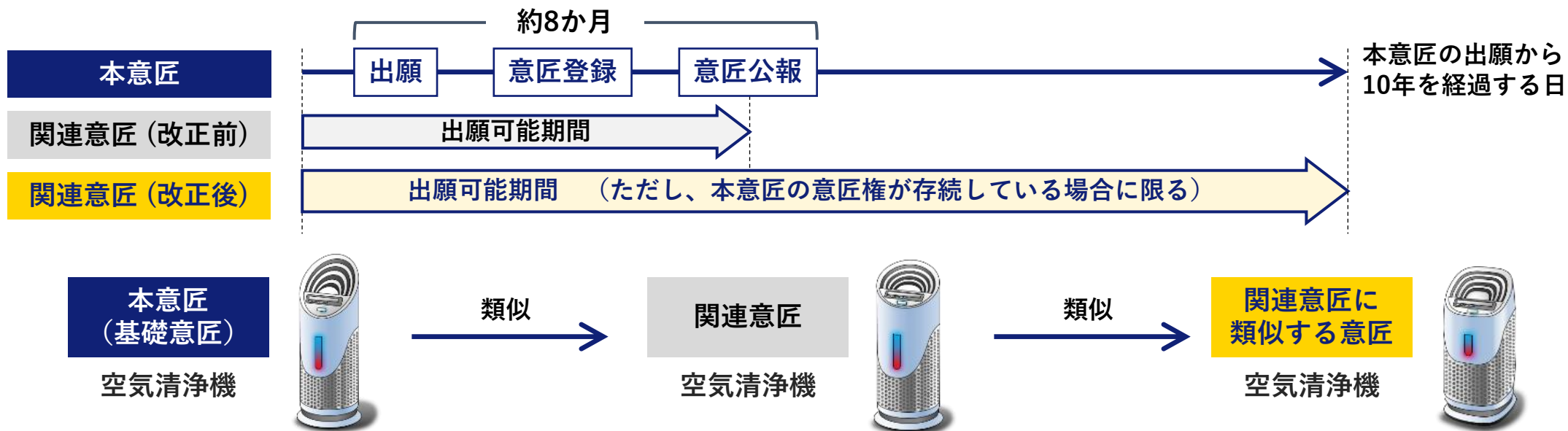

③ ブランド保護観点から見た意匠権の活用 ～関連意匠の活用～

# 幅広い意匠ポートフォリオの構築が可能

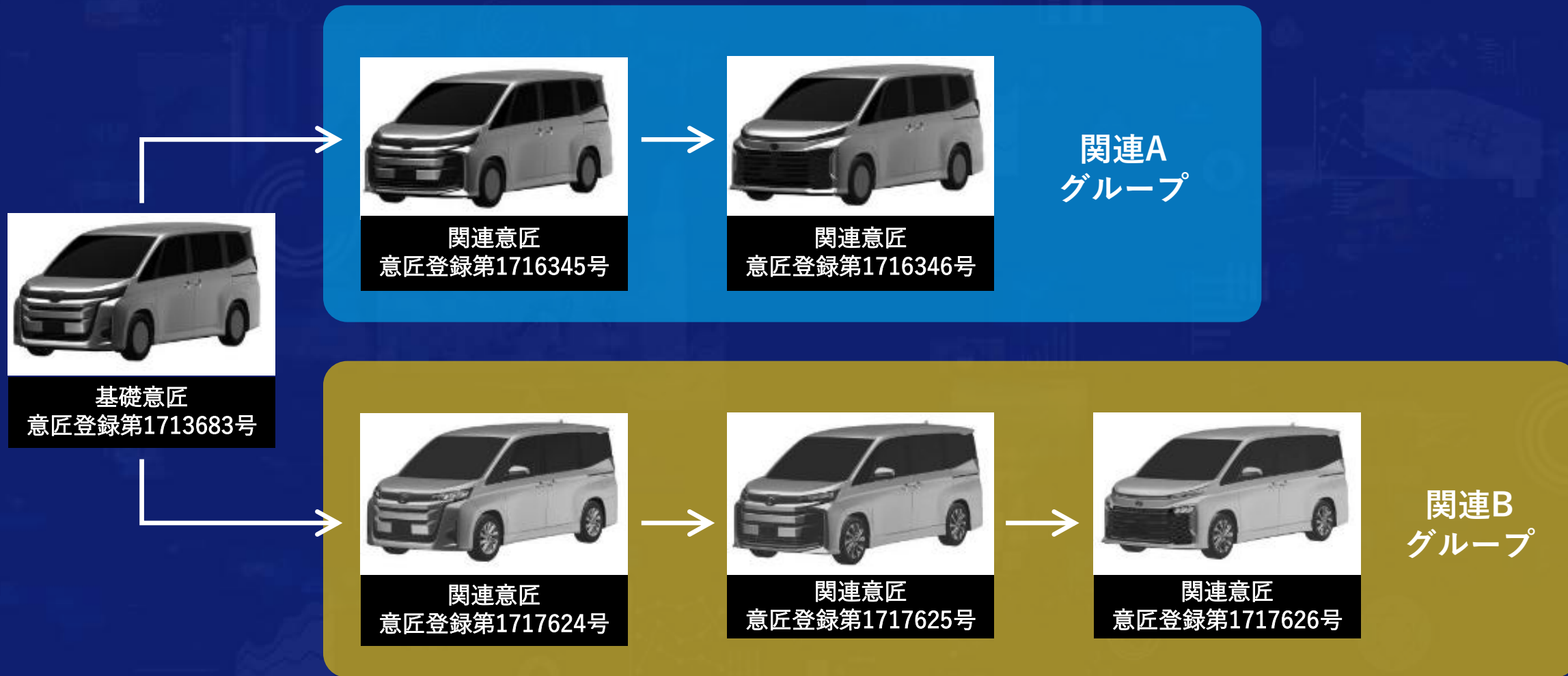



③ ブランド保護観点から見た意匠権の活用 ～建築物によるブランディング～

# 令和元年意匠法改正にて新たに建築物の保護が可能に ブランディングとしての意匠の活用

登録番号

意匠登録第1696686号

意匠に係る物品

飲食店

権利者

株式会社桜珈琲

正面図



平面図



実際の店舗



③ ブランド保護観点から見た意匠権の活用 ～建築物によるブランディング～

令和元年意匠法改正にて新たに建築物の保護が可能に  
ブランディングとしての意匠の活用

投影のみ

### ③ ブランド保護観点から見た意匠権の活用 ～レイアウトによるブランディング～



## セイコーエプソン株式会社

✓ 改正意匠法にて新たに導入された  
レイアウト意匠（内装意匠）の  
ポートフォリオを構築

✓ 販売プロモーションにおいて  
顧客の関心や共感を得る媒体として  
意匠権を活用

#### ④ 知財・無形資産としての意匠権の活用

中小企業においても、**知財・無形資産を活用した融資**を受けられるよう、**知財・無形資産を含めた事業全体に対する担保制度※**の創設が検討されている

※事業成長担保権（仮称）

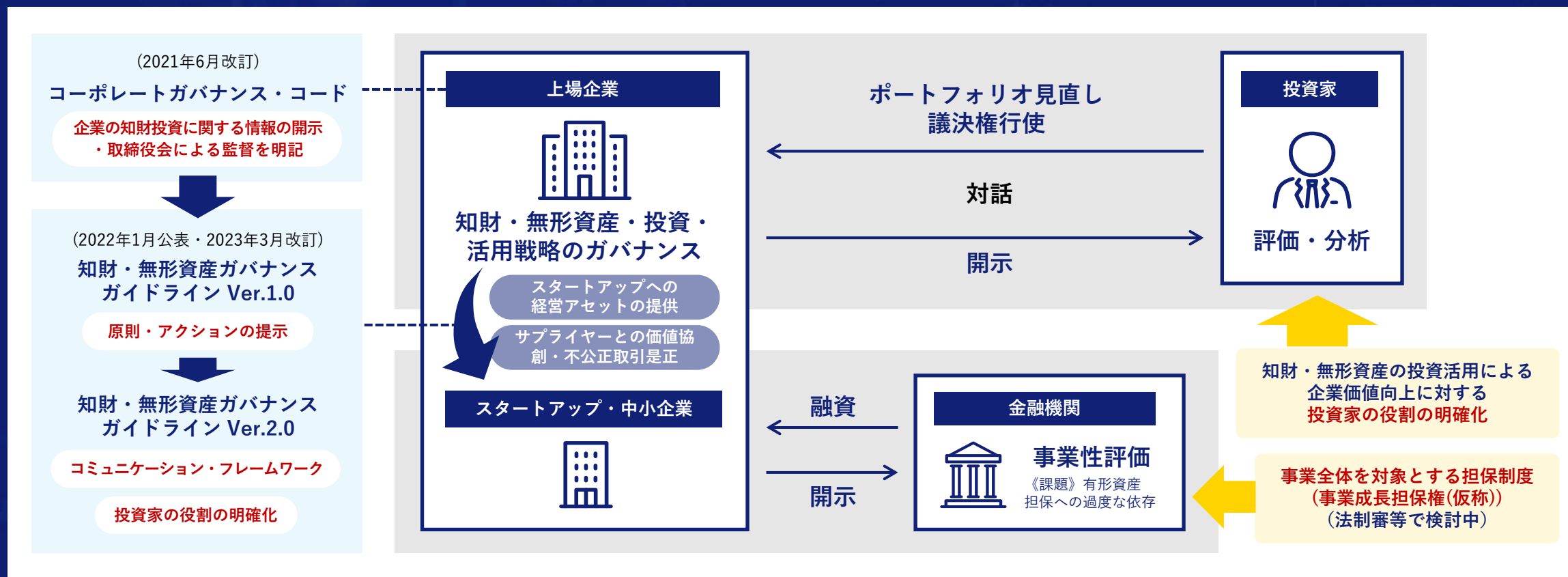



④ 知財・無形資産としての意匠権の活用 ～経産省・特許庁による「デザイン経営」宣言（2018年）～

**£1**  
Design investment

**+£4**  
*Design leads to profit*  
For every £1 invested in design, businesses can expect over £4 increases in net operating profit.

**+£20**  
*Design increases turnover*  
For every £1 invested in design, businesses can expect over £20 in increased revenues.

**+£5**  
*Design boosts exports*  
For every £1 invested in design, businesses can expect a return of over £5 in increased exports.

**4** 倍の利益

£1のデザイン投資に対して、営業利益は£4、売上は£20、輸出額は£5増加

(出典) British Design Council "Design Delivers for Business Report 2012" を基に特許庁作成

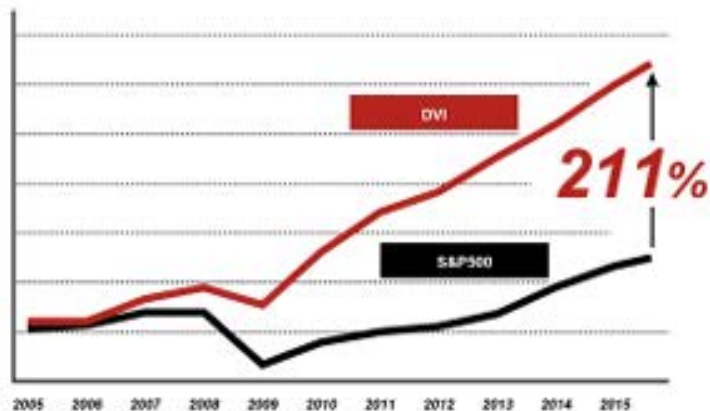

**2.1** 倍の成長

デザインを重視する企業の株価は、S&P 500全体と比較して、10年間で2.1倍成長

(出典) Design Management Institute "What business needs now is design. What design needs now is making it about business."を基に特許庁作成



**2.0** 倍の成長

デザイン賞に登場することの多い企業(166社)の株価は、市場平均(FTSE index)と比較し、10年間で約2倍成長

(出典) British Design Council "The impact of Design on Stock Market Performance: An Analysis of UK Quoted Companies 1994-2003, 2004" を基に特許庁作成



## ④ 知財・無形資産としての意匠権の活用 ～クラウドファンディング～

# 意匠登録により模倣されやすい後発商品を抑止、 高額な資金調達につながる

### 株式会社JACAJACA

### 「ハンガースレスレット【I】」



※株式会社JACAJACA HP 及びクラウドファンディングサイトから引用

### ～権利取得までの流れ～

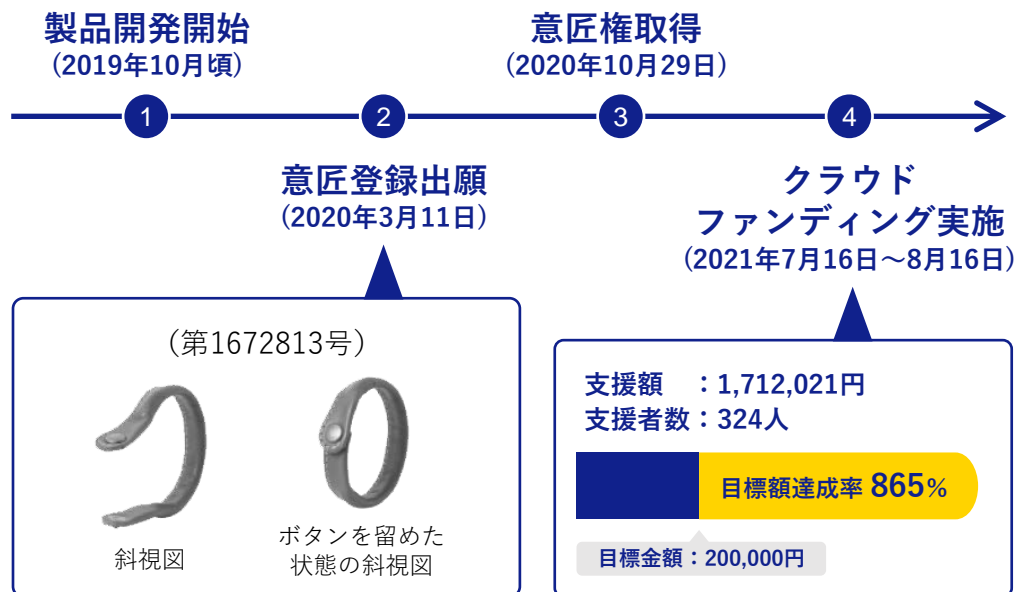

[意匠権で企業を守る]  
意匠権を侵害するとどうなる？

差止請求

故意・過失は不要  
知らなかったでは済まされない

損害賠償請求

過失が推定  
損害賠償額が数億円に上った裁判例も存在

刑事罰

両罰規定

意匠権は類似の範囲まで権利範囲となるため、他人の意匠権を侵害した場合、  
企業は、**経済面・信用面など大きなダメージ**を受けてしまう。

他者の意匠権と非類似であることを明確にし、自社のデザインを守るため、意匠権で保護する



⑤ 他者権利の非侵害の確認としての活用 ～意匠出願はチャレンジ得～

意匠登録出願が拒絶された場合でも、その意匠の情報は公開されない  
他者権利に抵触していないか、出願を以って判断を行うことも効果的

	意匠	特許	商標
一次審査通知 までの期間（平均）	6.0月	10.0月	5.4月
権利化 までの期間（平均）	7.0月	14.7月	6.9月

法域別、出願から  
登録までの期間

※2022年度実績

## ⑥ 新制度の活用 ～新規性喪失例外の緩和～

■ 令和5年意匠法改正によって、新規性喪失の規定が生まれ変わります（施行時期は2024年初め頃になる予定）

<p><b>改正前</b></p>	<p><b>証明書を、自己による全ての公開行為について網羅的に提出する必要があった。</b></p> <p>SNSやクラウドファンディングサイト等でデザインを事前公開し、その後意匠登録出願。下記の①については証明書を提出したが、②、③については提出していないため、「新規性」を喪失したとして意匠登録を受けることができない。</p>
<p><b>改正後</b></p>	<p><b>最先の公開日に公開した意匠について証明すれば、その日以降の公開についての証明は不要</b></p> <p>最先の日に公開した意匠①の証明書を提出すればそれ以降に同一又は類似の意匠を複数回公開しても新規性喪失の例外規定が適用される</p>

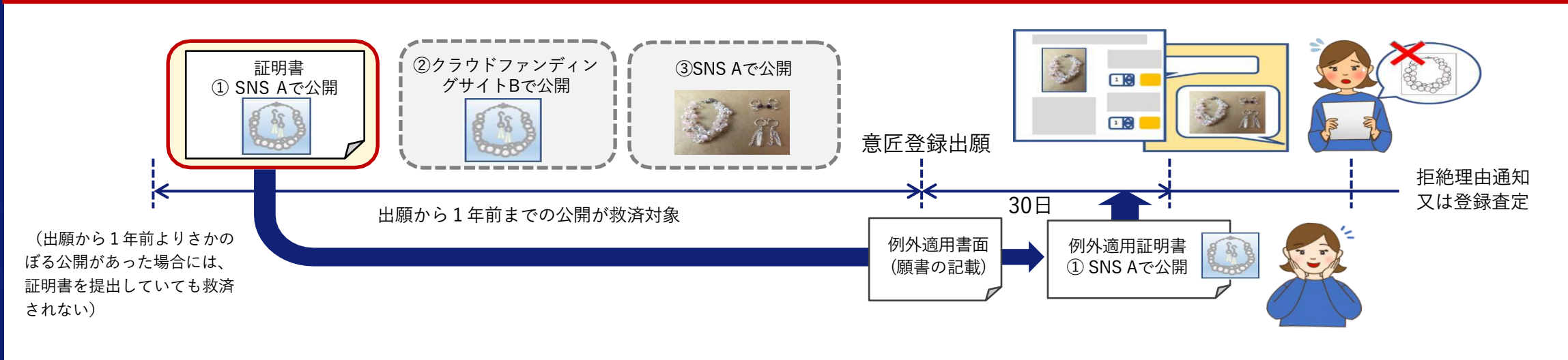



# 02.

## メタバーズ（仮想空間）に おける意匠権の取得可能性

Possibility of Acquiring Design Rights in the Metaverse (virtual space)





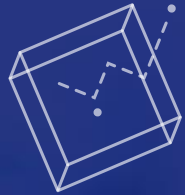

[メタバース（仮想空間）]

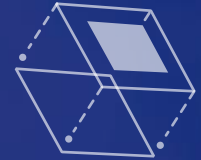

# インターネット上に構築された仮想空間

2次元・3次元のものは問わずに  
「Minecraft」「フォートナイト」「どうぶつの森」など多岐に渡る



令和元年の意匠法改正において、  
物品を離れた画像の意匠についても保護が可能に

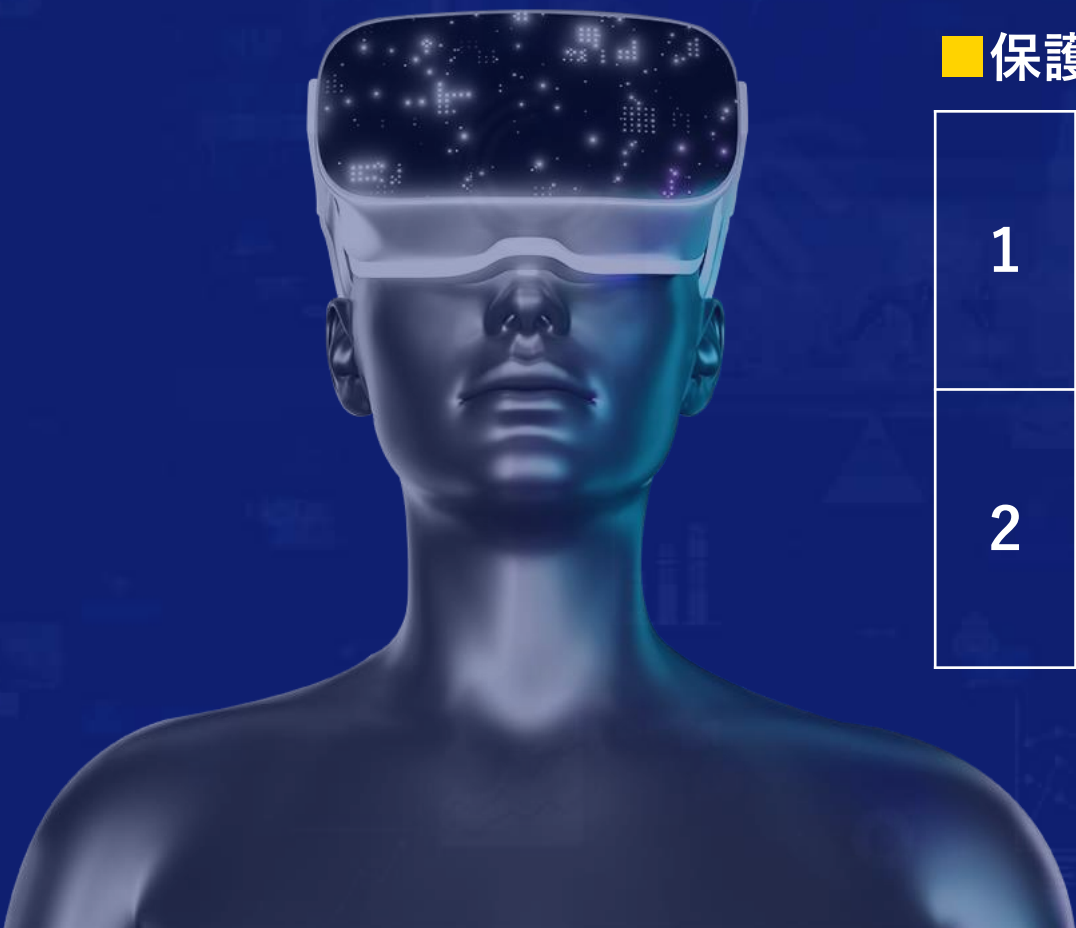

■保護可能な画像意匠の範囲

1	操作画像	機器の操作の用に供される画像
2	表示画像	機器がその機能を発揮した結果として表示される画像

**Q** ゲーム等のコンテンツ画像は意匠権において保護できるか？

テレビ番組の画像、映画、ゲームソフトを作動させることにより表示されるゲームの画像など、機器とは独立した、画像又は映像の内容自体を表現の中心として創作される画像又は映像は、操作画像とも物品又は建築物の機能を発揮した結果として表示される画像とも認められず、意匠を構成しない。

(意匠法審査基準)

**A** 操作画像・表示画像の要件を満たさないため、  
現行意匠法では保護されない

 (仮想空間内であっても)操作画像・表示画像の要件を満たすことができれば、保護の可能性



→ こんなパターンであれば取得可能 ～実際の登録例～

## 操作用画像（アイコン単体の画像）の登録例

### ■概要

登録番号

意匠登録第1673703号（左）、意匠登録第1688909号（中央）、意匠登録第1708433号（右）

意匠に係る物品

アイコン用画像

### ■画像図



→ こんなパターンであれば取得可能 ～実際の登録例～

## 操作画像における登録例

### ■概要

登録番号	意匠登録第1690073号
意匠に係る物品	建設機械操作用画像
権利者	キャタピラー インコーポレイテッド

### ■画像図



### ■概要

登録番号	意匠登録第1689498号
意匠に係る物品	射出成形機操作用画像
権利者	ファナック株式会社

### ■画像図

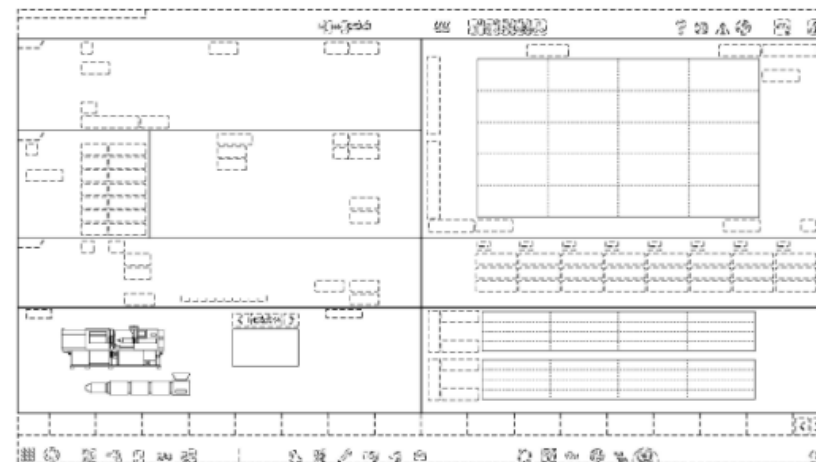



→ こんなパターンであれば取得可能 ～実際の登録例～

## 仮想空間内に表示される操作画像の登録例

### ■ 概要

登録番号	意匠登録第1691955号
意匠に係る物品	コンテンツ選択操作作用画像
権利者	株式会社ソニー・インタラクティブエンタテインメント

### ■ 画像図

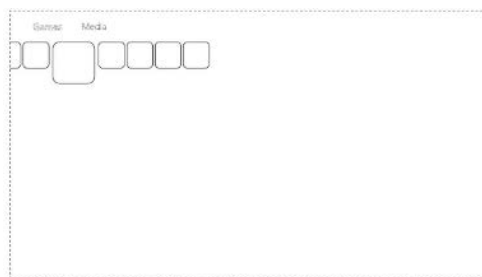

正面図

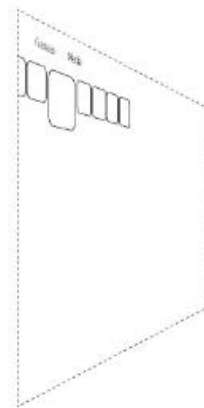

左方向からの斜視図

### ■ 視点の移動に伴う画像の変化を説明する参考図

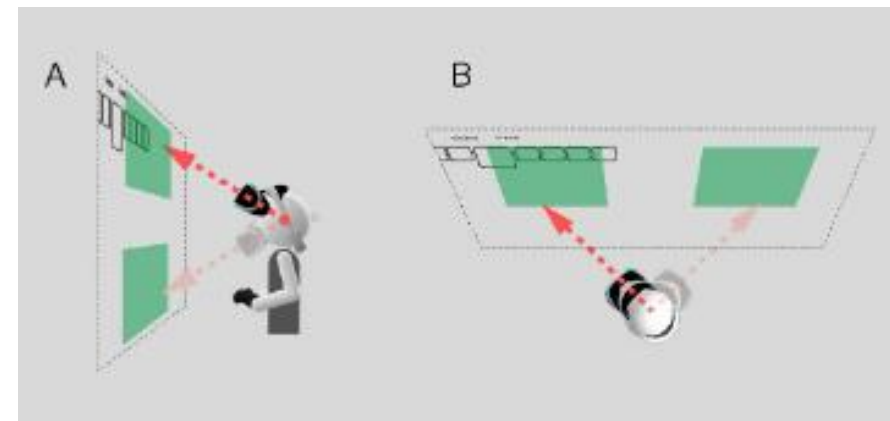

### ■ 意匠に係る物品の説明

本願画像は、仮想空間において、  
・・・操作に用いる画像である。

こんなパターンであれば取得可能 ～実際の登録例～

## 表示画像の登録例

### ■概要

登録番号	意匠登録第1672383号
意匠に係る物品	車両情報表示用画像
権利者	株式会社小糸製作所



特許庁HPより

### ■画像図

画像図	変化した状態を示す画像図 1	変化した状態を示す画像図 2
使用状態を示す参考図 1	使用状態を示す参考図 2	使用状態を示す参考図 3

→ こんなパターンであれば取得可能 ～実際の登録例～

## 仮想空間内の表示画像の登録例



### ■ 概要

登録番号	意匠登録第1731127号
意匠に係る物品	情報表示用画像
権利者	株式会社KPMG Ignition Tokyo

### ■ 意匠に係る物品の説明

本画像は、ユーザからの音声コマンドに応じて、または装置に保持されるテキストなどのコンテンツに基づき、ユーザに情報を提供する機能に用いる情報表示用画像である。・・・

### ■ 画像図

画像図	使用状態参考画像図
	

— こんなパターンであれば取得可能 ～実際の登録例～

## 仮想空間内の表示画像の登録例

### ■概要

登録番号	意匠登録第1715416号
意匠に係る物品	デジタルショールーム用案内表示画像
権利者	DMG森精機株式会社

### ■使用状態を示す参考画像図



### ■画像図

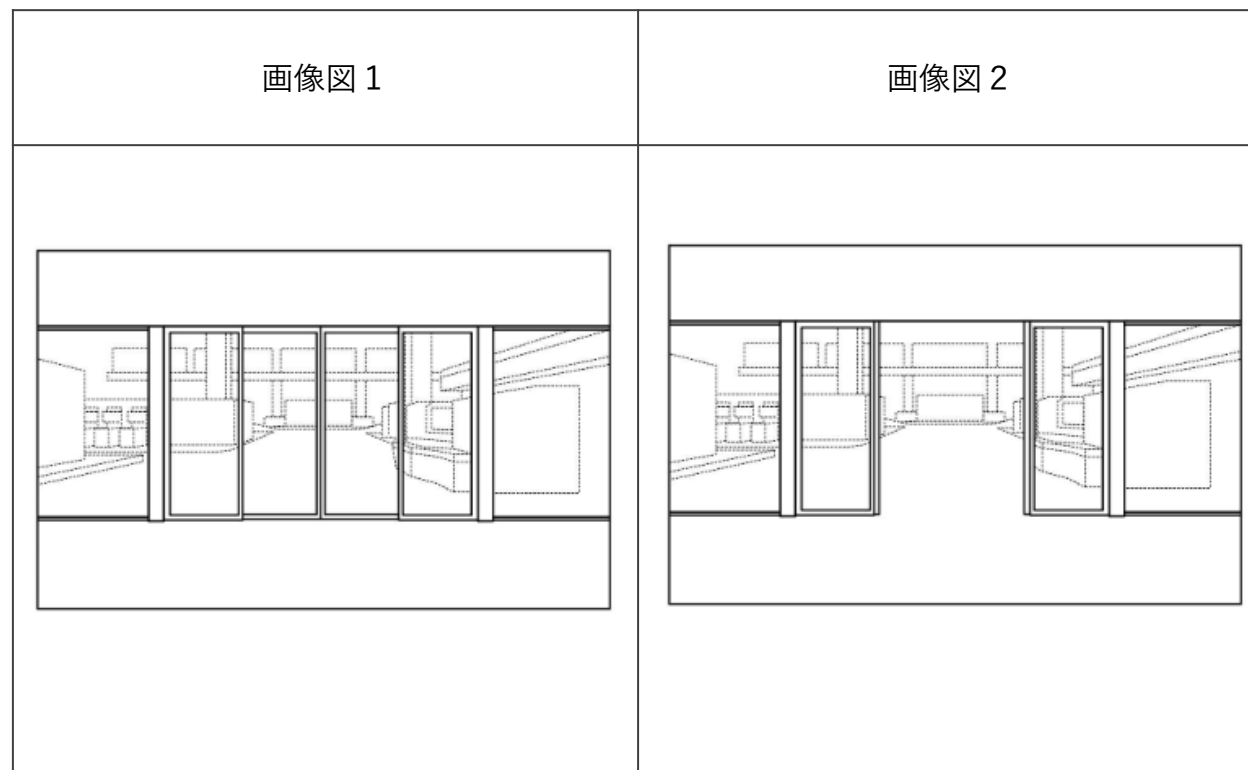





# 03.

## グローバル展開を 視野に入れた意匠権

Design Rights with a View to Global Expansion





中国の意匠出願件数、  
ご存じですか？

\\ 既に青天井 /

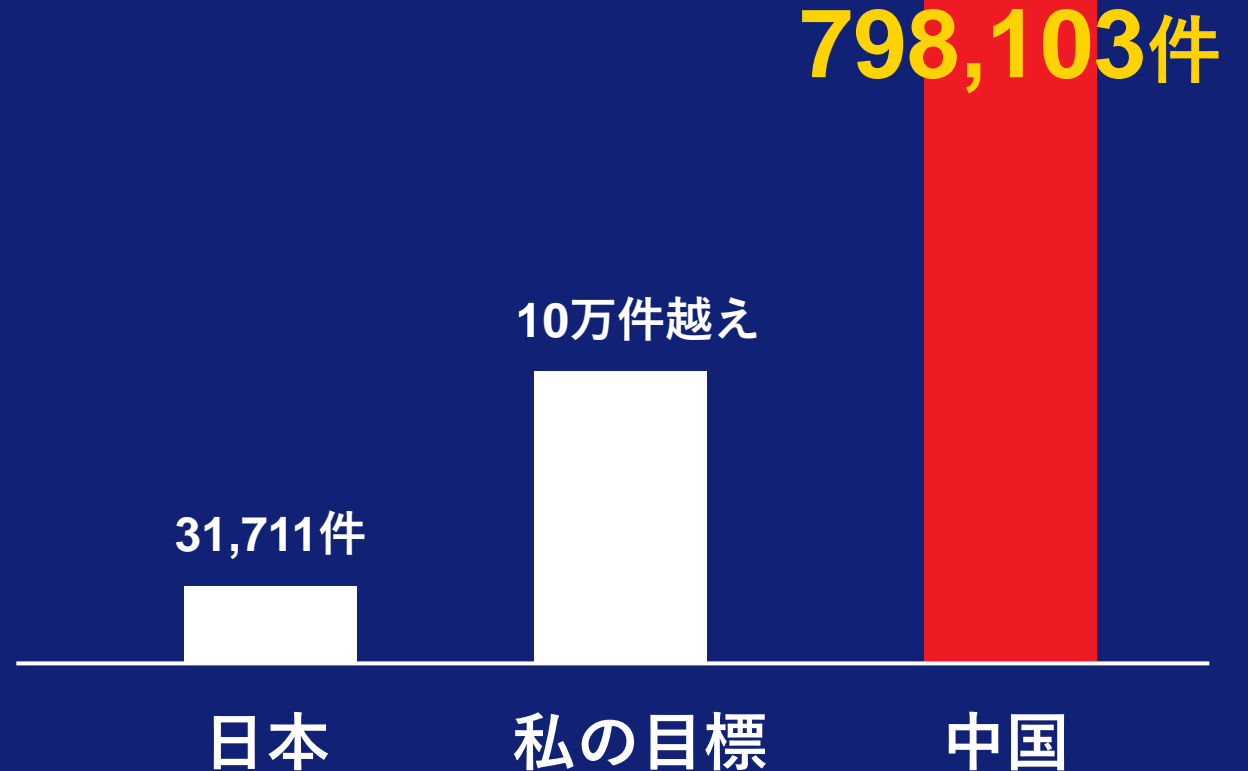

## グローバル展開を視野に入れた意匠権のポイント

1

例えば中国にOEMを行う場合、中国における意匠権に抵触していれば、  
そもそも製造が出来ない可能性もある為、  
製造国における意匠権の取得にも視野を向ける

2

特許・商標については、頭の中に存在するが、  
意匠が抜け落ちている

3

途上国においては特に見た目で判断されやすい意匠権が特に有効である  
(特許は裁判官による技術上の理解が難しく、裁判が長引く)

## → ハーグ国際出願を上手く利用する

# メリットを享受できる国を見分け、ハーグ国際出願を利用する

### ■ ハーグ国際出願の特徴

メリット	デメリット
<ul style="list-style-type: none"><li>● 一つの願書で、複数の国に出願した効果を取得</li><li>● 各国ごとの代理人費用や翻訳費用を削減</li><li>● 審査が促進され、登録の可否が分かる時期が明確 → 国際公表から遅くとも6カ月 (宣言によって12カ月) 以内に結果が判明)</li></ul>	<ul style="list-style-type: none"><li>● 国際登録された意匠の内容は、国際意匠公報において公表される</li><li>● ハーグ協定に加盟している国でなければ指定できない (例えば、タイ、インド、インドネシアは加入していない)</li><li>● 各国において図面要件が異なる</li></ul>

#### ハーグ国際出願

一つの国際出願手続

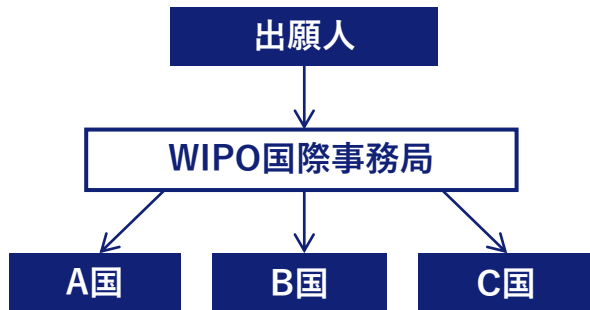

#### 通常の海外への 直接出願

各個別の出願手続

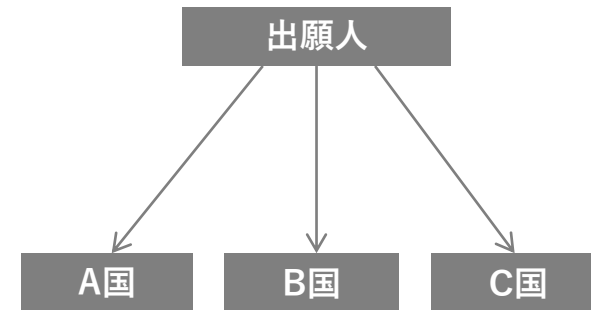

最後に

# 日本の意匠出願件数を爆上げできる

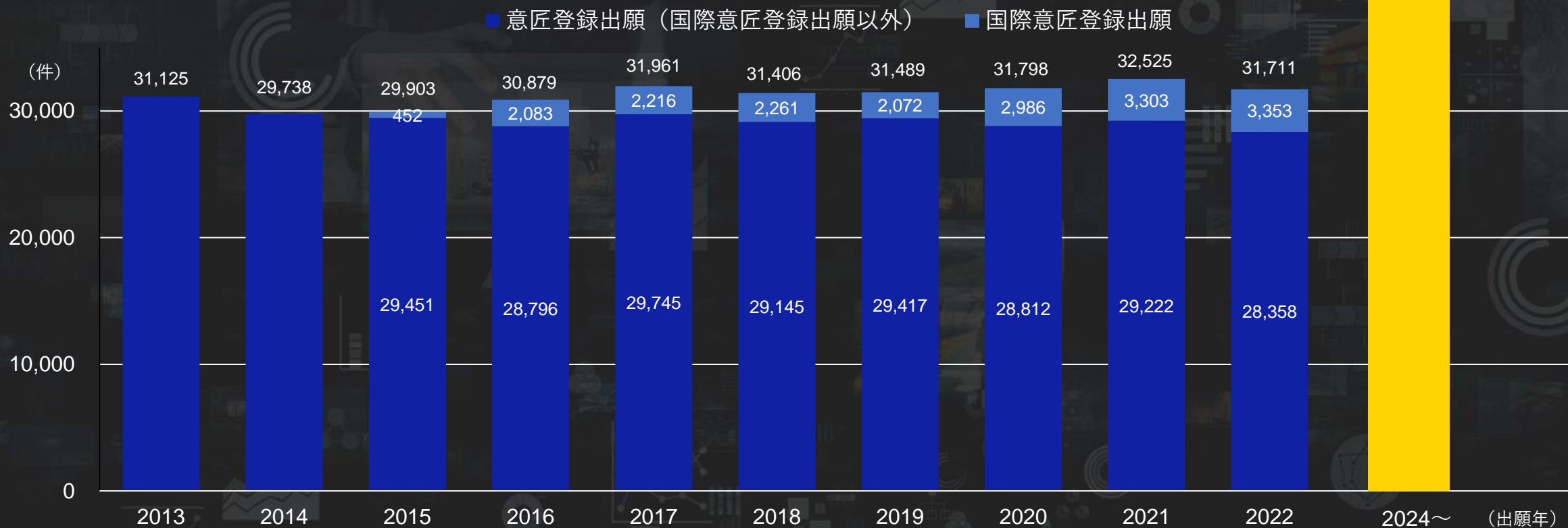

ご清聴ありがとうございました。  
ご質問・お問合せは下記までご連絡ください



027-231-6288



[hatoripat@sage.ocn.ne.jp](mailto:hatoripat@sage.ocn.ne.jp)



〒371-0055 群馬県前橋市北代田町羽鳥特許ビル1F  
羽鳥国際特許商標事務所 弁理士 羽鳥 慎也